

Hydraulische momentsleutel LT- apparaat



Gebruikershandleiding



Inhoud

1. Fabrikant _____	3
2. Voorwoord _____	3
3. Aanwijzingen voor een veilige werkwijze en ongevallenpreventie _____	4
4. Functie _____	5
5. Algemene aanwijzingen _____	5
6. Vóór de inbedrijfstelling van het elektrische aggregaat _____	6
7. Vóór de inbedrijfstelling van het pneumatische aggregaat _____	7
8. Vóór de inbedrijfstelling van het apparaat _____	7
9. Instelling van het draaimoment _____	8
10. Werkwijze _____	9
11. Vermijden en verhelpen van storingen _____	10
12. Richtlijnen voor de positie en constructie van de steun _____	13

1. Fabrikant

Maschinenfabrik Wagner GmbH & Co. KG
53804 Much, Duitsland
+49 (02245) 62-0

2. Voorwoord

Lees deze gebruikershandleiding zorgvuldig door, voordat u de installatie in bedrijf stelt. Hierdoor beschermt u zichzelf en krijgt u belangrijke informatie over de aansluiting, het gebruik en de veiligheid van de installatie.

De werkprecisie en de levensduur van de installatie hangen grotendeels ervan af hoe zorgvuldig het bedieningspersoneel ermee om gaat.

De fabrikant is niet aansprakelijk, als de aanwijzingen in de bedieningshandleiding niet in acht worden genomen; tevens kan het niet-inachtnemen van de bedieningsvoorschriften ook van invloed zijn op de garantie van de fabrikant en deze beperken. Deze bedieningshandleiding zorgvuldig bewaren voor eventuele latere nieuwe bezitters.

De installatie voldoet aan de voorgeschreven veiligheidsbepalingen. Reparaties mogen uitsluitend door vakmensen worden uitgevoerd. Door een ondeskundige reparatie kunnen ernstige gevaren voor mens en milieu ontstaan. Een beschadigde installatie (bv. transportschade) niet aansluiten. In geval van twijfel contact opnemen met de klantenservice of de distributeur.

Deze precisie-schroefinstallatie werd uiterst zorgvuldig en volgens de nieuwste stand van de techniek gefabriceerd en getest. Er werden uitsluitend geselecteerde, hoogbelastbare materialen gebruikt.

Om deze reden bezit u nu een eenvoudig te hanteren, licht schroefapparaat met een speciaal op de apparatenserie afgestemd hoog vermogen-hydraulisch aggregaat. Hoog vermogen apparaten

moeten echter zorgvuldig behandeld en onderhouden worden. Hierbij moet deze bedieningshandleiding u behulpzaam zijn.

Het is ook belangrijk dat alle personen die met deze installatie werken, eerst de bedieningshandleiding lezen en zich vertrouwd maken met de omgang met het apparaat en het aggregaat.

Dit is ook belangrijk, als u de installatie bv. slechts voor korte tijd aan een andere afdeling van uw firma uitleent. Het instrueren van het bedieningspersoneel gebeurt over het algemeen door onze geschoolde vakmensen.

Als er verdere medewerkers inzake de omgang en het onderhoud van de installatie geïnstrueerd moeten worden, kunnen wij ook hier zorg voor dragen. Wij bieden u aan om het aggregaat en het apparaat met toebehoren jaarlijks aan een grondige inspectie te onderwerpen.

Bij velvuldig gebruik moet dit interval verkort worden. Voor nadere informatie zie het bijgevoegd onderhoudscontract-aanbod.

Mocht het eens nodig zijn dat u het apparaat of het aggregaat voor reparatie moet opsturen, vergeet dan a.u.b. niet om het zo volledig mogelijk ingevulde service-antwoordformulier mee te sturen.

Alleen dan kunnen wij een nauwkeurig beeld van het betreffende gebruik en de mogelijke oorzaken van het defect krijgen en evt. maatregelen treffen die de installatie nog betrouwbaarder maken.

Onze service-afdeling is uitgerust met alle noodzakelijke speciale gereedschappen en zal u in geval van nood prompt en betrouwbaar bedienen. Bovendien wordt na elke reparatie in onze fabriek de hele installatie aan een functie- en vermogenstest onderworpen.

Wij adviseren om wijzigingen en reparaties aan het apparaat, de toebehoren of het aggregaat daarom niet zelf uit te voeren.

3. Aanwijzingen voor een veilige werkwijze en ongevalpreventie

3.1. Tijdens het gebruik dienen de desbetreffende ongevalpreventievoorschriften, richtlijnen, veiligheidsregels, beginselen, kenmerken en andere regelgevingen die de beroepsvereniging inzake de werkveiligheid heeft opgesteld, in acht genomen te worden.

3.2. Het apparaat werkt met een druk van max. 800 bar. In het aggregaat bevindt zich een veiligheidsventiel dat op de max. toegelaten druk ingesteld is. De instelling van dit ventiel mag in geen geval gewijzigd worden. Bovendien is het instelventiel voor het draaimoment op de maximale druk van het aggregaat beperkt.

3.3. Voor de elektrische aansluiting dienen de VDE- richtlijnen aangehouden te worden. Controles van de elektrische componenten mogen uitsluitend door geautoriseerde elektriciens uitgevoerd worden. Vóór alle onderhoudswerkzaamheden eerst de netstekker uittrekken. Bij een pneumatische aansluiting op een maximale drukinstelling van 6 bar aan de drukverminderaar van de onderhoudseenheid letten.

3.4. Ervoor zorgen dat de slangkoppelingen correct vastklikken. Slangkoppelingen met schroefdraadring borgen, zodat onbedoeld loskoppelen vermeden wordt.

Attentie!

Niet correct vastgekoppelde slangen kunnen de oorzaak zijn voor het wegvallen van de functie en kunnen gevaar voor ongevallen veroorzaken.

3.5. Voor voldoende vrije ruimte voor de slangaansluiting zorgen. HD slangen mogen geen knik vertonen, ze mogen niet verdraaid of over scherpe randen heen worden gelegd. Niet blootstellen aan temperaturen boven de 70°C.

Slangen en koppelingen regelmatig op beschadiging controleren. Als een slang een lek vertoont, de installatie **onmiddellijk** stopzetten. Ook als slangen, koppelingen, enz. slechts aan de buitenkant beschadigd zijn, moeten deze **ogenblikkelijk** vervangen worden.

De veiligheidsregels voor hydraulische slangleidingen dienen beslist in acht genomen te worden. Het apparaat beschermen tegen stoten en schokken en beveiligen tegen omlaag vallen. Afdekkingen en beschermvoorzieningen niet van het apparaat verwijderen. Toebehoren beveiligen tegen eruit vallen resp. omlaag vallen.

3.6. Het apparaat aan de hiervoor voorziene grepen transporteren en vasthouden. Het apparaat tijdens het gebruik in geen geval aan de steuninrichting, aan beweeglijke delen of aan de slangen vasthouden. De handgreep zodanig aan het apparaat plaatsen dat de greep buiten de gevarezone ligt.

3.7. Voor een veilige, vormgesloten verbinding tussen het apparaat en de schroefverbinding en tussen de steuninrichting en het steunpunt zorgen, zodat het apparaat tijdens het gebruik niet weg kan glijden. Tijdens de werkzaamheden de optimale ligging van het apparaat controleren. Het apparaat mag uitsluitend in het op de pagina's 19/20 afgebeelde gedeelte gesteund worden, anders bestaat het gevaar dat het apparaat beschadigd wordt.

3.8. Tijdens de werkzaamheden niet in de lengte-as van het schroefapparaat gaan staan, omdat bepaalde componenten of de schroefverbindingen los kunnen raken en het apparaat daardoor weg van de schroefverbinding geslingerd kan worden.

3.9. Ratelkoppen en toebehoren uitsluitend tot het draaimoment belasten dat voor deze delen toegelaten is. De voor normale gebruiksomstandigheden toegelaten draaimomenten zijn op de Plarad ratelkoppen en toebehoren ingeslagen.

3.10. Voor het losdraaien van de schroefverbindingen zijn in de meeste gevallen duidelijk hogere draaimomenten noodzakelijk dan

voor het vastdraaien. In deze situaties hebben standaard verwisselbare koppen en toebehoren vaak niet de nodige stabiliteit. Meestal is ook de capaciteit van het apparaat groter dan dat van de toebehoren. Om deze redenen moet er ook beslist op worden gelet dat de toebehoren max. slechts met het draaimoment worden belast waarmee ze gekentekend zijn. Bij een overbelasting kunnen ze breken en dit kan persoonlijk letsel tot gevolg hebben.

4. Functie

4.1. Met het Hydro-aggregaat wordt een hydraulische druk gegenereerd die m.b.v. een drukbegrenzingsventiel ingesteld en op een manometer afgelezen kan worden. Deze druk wordt via HD slangen (voorwaartse en achterwaartse beweging) naar het schroefapparaat geleid en m.b.v. een hefboom-ratelsysteem naar een draaimoment omgezet.

4.2. Het betreffende draaimoment kan tegelijk met de druk ook direct aan de draaimomentschaal op de manometer afgelezen worden. Bij deze bedieningshandleiding wordt ook een draaimomenttabel meegeleverd.

4.3. Het draaimoment wordt door een in het schroefapparaat gestoken toebehoren (zeskantbus, veiligheidskop, inbusinzet enz.) op de schroefverbinding overgebracht. De reactiekracht wordt via een steuninrichting door een geschikt steunpunt opgevangen.

5. Algemene aanwijzingen

5.1. Controleer de installatie na ontvangst op eventuele transportschade. Het transportrisico ligt in het algemeen bij de ontvanger en niet bij de leverancier.

5.2. Omdat de Hydro-PLARAD een waardevolle installatie is, hechten wij zeer grote waarde aan een vakkundige omgang. De installatie moet bijvoorbeeld tegen stoten en schokken beschermd worden, om beschadigingen en functiestoringen te

vermijden. Voorts moeten de slangen telkens na het loskoppelen met de afsluitkap afgedekt worden, zodat geen stof in het oliecircuït terecht kan komen. Bovendien moet er bij het olie bijvullen zorgvuldig te werk worden gegaan, zodat ook hier geen verontreiniging ontstaat.

Let op!

Hydraulische olie mag niet in de grond, het grondwater of in de riolering terechtkomen.

5.3. Bij een olietemperatuur die hoger is dan 70°C, het aggregaat uitzetten en laten afkoelen. Als afkoeling als gevolg van een intensief gebruik niet mogelijk is, moet een oliekoeler gemonteerd worden.

5.4. Informatie over de inschakelduur en de werking van de elektromotor bij nominaal vermogen zijn in het „Technisch informatieblad voor aggregaten“ te vinden.

5.5. Het is raadzaam om de weergaveprecisie van de manometer m.b.v. een aangekoppelde testmanometer te testen.

5.6. Alle bewegende delen, lagerpunten, enz. tegen corrosie en vervuiling beschermen. Indien de meegeleverde toebehoren niet gebruikt en opgeslagen worden, deze met geschikte middelen conserveren en tegen corrosie en vervuiling beschermen.

5.7. Om de wrijving in de schroefdraad en aan het kopvlak van de schroefverbinding zo gering mogelijk te houden, adviseren wij om een smeermiddel (bv. Molykote, Gleitmo e.d.) te gebruiken.

5.8. Als er voor bepaalde toepassingen speciale onderdelen (steuninrichtingen, veiligheidskoppen, inbusinzetten of speciale ratelkoppen) noodzakelijk zijn, verzoeken wij u contact op te nemen met onze technische afdeling. Voer a.u.b. zelf geen wijzigingen aan het aggregaat, het apparaat of de toebehoren uit, omdat dit een nadelige invloed op uw garantieclaims heeft.

5.9. Om een defect en uitval van het apparaat of het aggregaat te voorkomen, adviseren wij om de hele installatie regelmatig in onze fabriek te laten controleren. Wij adviseren u om een onderhoudscontract af te sluiten.

5.10. Uitsluitend-PLARAD toebehoren en reserveonderdelen inbouwen, om een storingsvrije werkwijze te garanderen.

6. Vóór de inbedrijfstelling van het elektrische aggregaat

6.1. Beslist erop letten of het voorhanden zijnde soort stroom en spanning overeenkomen met de gegevens op het typeplaatje van het aggregaat.

6.2. ATTENTIE: Voor het transport is de olie-vulopening voorzien van een goed sluitende schroefdop. Voor de werking moet deze door de eraan hangende geventileerde dop vervangen worden.

6.3. Oliepeil in de tank controleren, eventueel olie bijvullen. Voor het soort olie zie „Tech. informatieblad voor aggregaten“.

6.4. Elektrische aansluiting tot stand brengen. (VDE richtlijnen in acht nemen)

6.5. De afstandsbedieningskabel op het aggregaat, resp. de handschakelaar op de afstandsbedieningskabel aansluiten, als er geen vaste aansluiting voorhanden is.

6.6. Draairichting van de E-motor controleren

6.6.1. Bij onderolietmotoren gaat het controlelampje „Draairichting“ pas branden, als de motor in de juiste richting draait. Als het controlelampje niet brandt, eerst de spanning aan alle fasen controleren, eventueel de polen anders aansluiten.

6.6.2. Opgebouwde motoren moeten met de klok mee (overeenkomstig de pijl) draaien. Controleren

door even in te schakelen. Het controlelampje „Draairichting“ functioneert hierbij niet. Vóór alle onderhoudswerkzaamheden eerst de netstekker uittrekken.

6.7. HD slangleidingen vastkoppelen en erop letten dat de koppelingen goed vastklikken. Slangkoppelingen met schroefdraadring borgen, zodat onbedoeld loskoppelen vermeden wordt.

Attentie!

Niet correct vastgekoppelde slangen kunnen de oorzaak zijn voor het wegvallen van de functie en kunnen gevaar voor ongevallen veroorzaken.

7. Vóór de inbedrijfstelling van het pneumatische aggregaat

7.1. Op een maximale drukinstelling van 6 bar aan de drukverminderaar van de onderhoudseenheid letten.

7.2. ATTENTIE: Voor het transport is de olie-vulopening voorzien van een goed sluitende schroefdop. Voor de werking moet deze door de eraan hangende geventileerde dop vervangen worden.

7.3. Oliepeil in de tank controleren, eventueel olie bijvullen. Voor het soort olie zie „Technisch informatieblad voor aggregaten“.

7.4. Op het oliepeil in de oliepot letten.

7.5. Afstandsbedieningskabel op het aggregaat, resp. handschakelaar op het afstandbedieningskabel aansluiten, als er geen vaste aansluiting voorhanden is.

7.6. HD slangleidingen vastkoppelen en erop letten dat de koppelingen goed vastklikken. Slangkoppelingen met schroefdraadring borgen, zodat onbedoeld loskoppelen vermeden wordt.

Attentie!

Niet correct vastgekoppelde slangen kunnen de oorzaak zijn voor het wegvallen van de functie en kunnen gevaar voor ongevallen veroorzaken.

8. Vóór de inbedrijfstelling van het LT apparaat

8.1. Het passende toebehoren in het PLARAD-LT/TS (MS,TF) apparaat steken, afstandsbus op de schacht steken en beveiligen.

Alvorens de afstandsbus op te steken, deze voldoende met olie smeren. Om schroefverbindingen los te draaien wordt het toebehoren vanaf de tegengestelde kant in het apparaat gestoken. Bij elke vervanging moet erop worden gelet dat de lagerpunten in de behuizing en in de hefboom van voldoende olie zijn voorzien.

8.2. Geschikte PLARAD steunen zo ver op het PLARAD-LT/TS(MS,MF) apparaat opsteken dat de pal kan vastklikken. Bij een zijdelingse afsteuning mogen de maximaal toegestane lengtes van de steun resp. de draaimomenten niet overschreden worden. Er mogen uitsluitend PLARAD steunen en verlengplaten worden gebruikt.

8.3. In regelmatige intervallen – afhankelijk van de belasting van het apparaat na ca. 20 bedrijfsuren - controleren of alle scharnieren en glijvlakken voldoende gesmeerd zijn. Vooral op een goede smering van het kogelscharnier tussen de zuiger en de hefboom letten. Hiervoor dient de smeernippel op de behuizingkop gebruikt te worden.

Advies voor het te gebruiken smeermiddel:

Vet Tribol TR 3020/1000-2 of een gelijkwaardig vet

voor kop-lagering, dubbel kogelscharnier, kniehefboom-kogelscharnier, kopvertanding en meenemervertanding

Belangrijke aanwijzing: Een gebrekkige smering kan een uiterst negatieve invloed op de nauwkeurigheid van het draaimoment hebben.

Wij adviseren een jaarlijkse kalibratie en controle van het schroefapparaat.

8.4. HD slangleidingen vastkoppelen en erop letten dat de koppelingen goed vastklikken.

Slangkoppelingen met schroefdraadring borgen, zodat onbedoeld loskoppelen vermeden wordt.

Attentie!

Niet correct vastgekoppelde slangen kunnen de oorzaak zijn voor het wegvallen van de functie en kunnen gevaar voor ongevallen veroorzaken.

8.5. Wij adviseren om onze speciaal voor de PLARAD-LT/TS(MS,MF) apparaten ontwikkelde verwisselbare insteekkoppen met vertande aandrijving te gebruiken. In vergelijking met de standaard verwisselbare koppen met vierkantaandrijving bieden deze koppen een reeks voordelen die u niet mag missen:

8.5.1. Veilige manier van werken, omdat het apparaat en de verwisselbare kop een compacte eenheid vormen.

8.5.2. Geen kantelbeweging, zoals deze in het vierkant van standaard koppen kan optreden.

8.5.3. Geringe bouwhoogte, daardoor minder dwarskrachten door hefboomwerking.

8.5.4. Heel weinig verloren bewegingen, omdat de componenten door de vertanding optimaal in elkaar grijpen.

8.5.3. Hogere belastbaarheid, omdat de zwakke plek, het „vierkant“, wegvalt. Het norm-vierkant biedt geen garantie dat er bij grotere sleutelwijdtes ook de dienovereenkomstig hoge draaimomenten overgebracht kunnen worden, omdat bij de lange standaard koppen behalve het torsiemoment ook een groot buigmoment van het apparaat-vierkant overgebracht moet worden.

8.5.4. Nauwkeurigere overbrenging van het draaimoment, omdat de wrijvingskrachten in de momentsleutel kleiner zijn vanwege het feit dat het apparaat minder vaak schuin op de schroefverbinding komt te staan en de hefboomwerking minder is.

8.5.5. De originele PLARAD-LT/TS (MS,MF) -koppen veroorzaken daardoor geen slijtage van de momentsleutel.

8.5.6. De zeskante vlakken van de verwisselbare koppen zijn iets gewelfd uitgevoerd, zodat ze niet lijnvormig in de hoeken, maar op het hele oppervlak van de flanken dragen. Daardoor worden de schroefkoppen gelijkmatiger belast en niet beschadigd, en de verwisselbare koppen hebben veel langere standtijden dan de standaard verwisselbare koppen.

9. Instelling van het draaimoment

9.1. HD slangen aan het PLARAD schroefapparaat vastkoppelen en erop letten dat de snelsluitkoppelingen goed vastklikken. Slangkoppelingen met schroefdraadring borgen, zodat onbedoeld loskoppelen vermeden wordt. Erop letten dat de slangen vrij liggen.

9.2. Aan de afstandsbediening de toets „Aan-Vooruit“ indrukken en ingedrukt houden, totdat de instelling voltooid is.

9.3. Door aan het instelventiel (drukbegevensventiel op het aggregaat) te draaien het gewenste draaimoment instellen en op de manometer aflezen. Als er geen draaimomentschaal op de manometer voorhanden is, wordt het draaimoment volgens de bijgevoegde draaimomenttabel ingesteld.

Belangrijke aanwijzing: Controleer of u de draaimomenttabel bij de hand hebt die voor dit apparaat geldig is.

Het nummer van de juiste draaimomenttabel is in het „Technisch informatieblad Hydro-PLARAD-schroefapparaat“ aangegeven.

Vergelijk de draaimomenttabel met de draaimomentschaal die op de manometer vastgeplakt is. Neem in geval van twijfel contact op met onze technische afdeling.

9.4. Als het gewenste draaimoment ingesteld is, aan het aggregaat (of de afstandsbediening) de toets „Uit“ indrukken. De E-motor schakelt uit.

9.5. Bij de instelling van het draaimoment dient er beslist op gelet te worden dat het toegelaten draaimoment van de ratelkoppen en de toebehoren niet overschreden wordt. Het toegelaten draaimoment is op de ratelkoppen en toebehoren ingeslagen.

10. Werkwijze

10.1. De schroeven die vastgeschroefd moeten worden, handvast aandraaien.

10.2. PLARAD schroefapparaat zodanig op de schroefverbinding plaatsen dat de schroefkop resp. de moer in de hele hoogte door de kop resp. de zeskantbus omvat wordt. Als dit niet mogelijk is, mag het toebehoren uitsluitend met een gereduceerd draaimoment belast worden, of er moet een speciale zeskantbus, kop of ander toebehoren worden gebruikt.

10.3. Erop letten dat de HD slangen vrij liggen en dat er vrije ruimte voor de slangaansluiting is. Slangen nooit zo leggen dat ze een knik vertonen.

10.4. PLARAD schroefapparaat tegen een geschikt steunpunt aan zwenken. Voor een veilige steuninrichting zorgen. Zo mogelijk vermijden dat het apparaat resp. de toebehoren schuin op de schroefverbinding komen te staan en daardoor klem gaan zitten. Als het apparaat resp. de toebehoren vanwege de steunsituatie te schuin staan, dan moeten de maximale draaimomenten om veiligheidsredenen gereduceerd worden. Gelieve eventueel contact op te nemen met onze technische afdeling.

10.5. Door de toets „Aan-Vooruit“ in te drukken

beweegt de zuiger in de cilinder van het apparaat zich tot de eindpositie naar buiten en veroorzaakt daardoor een draaibeweging van de zeskantbus, de kop of andere toebehoren.

10.6. Als de toets losgelaten wordt, beweegt de zuiger automatisch terug.

10.7. De toets moet zo vaak ingedrukt worden, totdat er geen draaibeweging meer zichtbaar is; dan is het ingestelde draaimoment bereikt.

10.8. Nadat de draaimoment-indicatie (manometer) volledig teruggezet is, nogmaals de toets „Aan-Vooruit“ aan het aggregaat indrukken en op de ingestelde druk instellen. Hierbij de draaimoment-indicatie en het PLARAD schroefapparaat tot de stilstand controleren.

10.9. Na het bedienen van het schroefproces op de toets „Uit“ drukken.

Het aggregaat schakelt uit. Alvorens de slangen los te koppelen meerdere keren op de toets „Uit“ drukken.

10.10. Bij aggregaten met een apart regelbare voorwaartse en achterwaartse beweging: De toets „Vooruit“ indrukken en ingedrukt houden - de zuiger beweegt naar buiten. De toets „Achteruit“ indrukken - de zuiger beweegt naar achteren

10.11 De aggregaten zijn in de regel uitgerust met een automatische uitschakeling die ervoor zorgt dat de olie-opwarming gereduceerd wordt. Als de afstandsbediening ca. 20 seconden lang niet gebruikt wordt, schakelt het aggregaat automatisch uit. Door opnieuw op de „Aan-Vooruit“-toets te drukken kan er onmiddellijk verder gewerkt worden.

10.12. Omdat er voor het losdraaien van schroefverbindingen vaak veel hogere draaimomenten noodzakelijk zijn dan voor het vastdraaien, is in veel gevallen het vermogen van de ratelkoppen, standaard koppen en toebehoren niet voldoende om een schroef los te maken. Om dit probleem op te lossen is het raadzaam om versterkte ratelkoppen, ringsleutels, koppen en

toebehoren te gebruiken. Onze technische afdeling zal u steeds graag van advies dienen.

11. Vermijden en verhelpen van storingen

Waarop moet beslist gelet moet worden, om storingen en defecten te vermijden:

11.1. Aggregaat

11.1.1. Elektrische aansluiting volgens de voorschriften tot stand brengen (zie Technisch informatieblad).

11.1.2. Voldoende olie van het juiste soort bijvullen (zie Technisch informatieblad).

Uitsluitend schone, verse olie bijvullen.

11.1.3. Ventielen en manometer beschermen tegen schokken en stoten.

11.1.4. Maximaal toegelaten druk niet overschrijden. Vast ingestelde ventielen niet anders instellen.

11.1.4. Aggregaat uitschakelen en laten afkoelen, als de olietemperatuur boven de 70°C stijgt. Eventueel een oliekoeler installeren.

11.1.5. Slangen en koppelingen tegen vervuiling beschermen. Regelmatig op beschadigingen controleren.

11.2. Apparaat

11.2.1. Uitsluitend originele PLARAD toebehoren gebruiken.

11.2.2. Smeerpunten volgens de bedieningshandleiding van olie resp. vet voorzien.

11.2.3. Uitsluitend originele PLARAD steunen gebruiken. Steunen niet verlengen. Bij een extreme zijdelingse afsteuning mogen alleen gereduceerde draaimomenten toegepast worden. Gelieve eventueel contact op te nemen met onze technische afdeling.

11.2.4. Het toegelaten draaimoment (zie Technisch informatieblad en typeplaatje) in geen geval overschrijden.

11.2.5. Het draaimoment volgens de bijgevoegde tabel resp. draaimomentschaal op de manometer instellen. Maximale druk volgens de draaimomenttabel niet overschrijden, ook als het aggregaat dit toelaat.

11.2.6. Slangen en koppelingen mogen geen knik vertonen. Koppelingen schoon houden.

11.2.7. Geen wijzigingen aan het apparaat en de toebehoren uitvoeren. Geen verzegelde bevestigingselementen losmaken.

11.2.8. Wanneer het PLARAD schroefapparaat onder druk komt te staan, moeten de slangen absoluut stevig aangesloten zijn.

Als de slang voor de achterwaartse beweging niet stevig vastgekoppeld is, bestaat het gevaar dat de slang of een andere component vanwege de hoge drukoverbrenging scheurt.

Om dit gevaar te voorkomen is in de slangaansluitingen een overdrukbeveiliging ingebouwd. Bij een te hoge druk op de zuigerstang-zijde gaat deze beveiliging open en de opgestuwde olie ontsnapt gevaarloos.

Attentie!

De instelling van de overdrukbeveiliging mag niet gewijzigd worden (gevaar voor ongevallen).

Storingen die u zelf kunt verhelpen

Storing	Mogelijke oorzaak	Verhelpen
Motor start niet	Motorbeveiligingsschakelaar is uitgeschakeld Controlelampje „Storing“ is rood verlicht Fase-uitval	Weer inschakelen door op rode kunststof kap te drukken Elektrische aansluiting controleren
Motorbeveiligingsschakelaar schakelt herhaaldelijk uit	Elektrische aansluiting niet correct Verkeerde soort stroom Verkeerde spanning Motorbeveiligingsschakelaar niet correct ingesteld Spanningsafwijking in het net Hydraulische nominale druk overschreden of uitschakeldruk te hoog ingesteld Inschakelduur van het apparaat Automatische uitschakelfunctie is uitgevallen	Elektrische aansluiting controleren Elektrische aansluiting controleren Elektrische aansluiting controleren Motorbeveiligingsschakelaar correct instellen, instelwaarde zie Technisch informatieblad voor aggregaten Voor de juiste netspanning zorgen, soort aansluiting controleren, zie Technisch informatieblad voor aggregaten Klantenservice informeren Aggregaat laten afkoelen of een oliekoeler installeren Klantenservice informeren
Geen hydraulische druk in het aggregaat	Hydraulische druk wordt niet weergegeven, omdat de manometer defect is Pomp defect Draairichting van de motor verkeerd Oliepeil te laag	Een tweede manometer aankoppelen, de toets „Aan-Vooruit“ indrukken, draaimoment-instelventiel verstellen, drukverandering aan beide manometers vaststellen. Indien de manometer op het aggregaat defect is, deze vervangen. Klantenservice informeren Draairichting van de motor controleren (zie 4.6) Olie bijvullen (zie 4.3)

Storing	Mogelijke oorzaak	Verhelpen
<p>Geen hydraulische druk in het aggregaat</p>	<p>Draaimoment-instelventiel niet correct ingesteld of defect</p> <p>Drukventielen of uitschakelventielen in het aggregaat niet correct ingesteld of defect</p> <p>Elektromagneetventielen schakelen niet</p>	<p>Draaimoment-instelventiel op een hogere druk instellen; vervangen als het defect is</p> <p>Klantenservice informeren</p> <p>Elektromagneetventielen hebben een handbediening. Als bij handbediening druk weergegeven wordt, moet de elektrische aansluiting (24V) worden gecontroleerd. Als er ook bij handbediening geen druk weergegeven wordt, moet de klantenservice geïnformeerd worden</p>
<p>Geen hydraulische druk in het apparaat</p> <p>Steunvoet kan niet meer naar binnen bewegen worden (bij K-apparaten), apparaat ondicht, er treedt olie uit</p>	<p>Slangverbinding tussen aggregaat en apparaat niet in orde</p> <p>Slangleidingen ondicht</p> <p>Apparaat ondicht, er treedt olie uit</p> <p>Overdrukbeveiliging in de slangaansluitplaat gebroken</p>	<p>Slangen correct vastkoppelen, erop letten dat de slangkoppelingen goed vastklikken. Slangkoppelingen met schroefdraadring borgen.</p> <p>Slangleidingen vervangen Nieuwe slangen met R 1/4" of NPT 1/4" schroefdraad met ca. 40 Nm inschroeven.</p> <p>Klantenservice informeren</p> <p>Zie 6.6</p>

Bij alle andere storingen de klantenservice informeren.
 Vooral bij storingen in het ratelsysteem van het apparaat.

12. Richtlijnen voor positie en oplegvlak van de steuninrichting

Afbeelding 1: Optimale omstandigheden voor de steuninrichting:

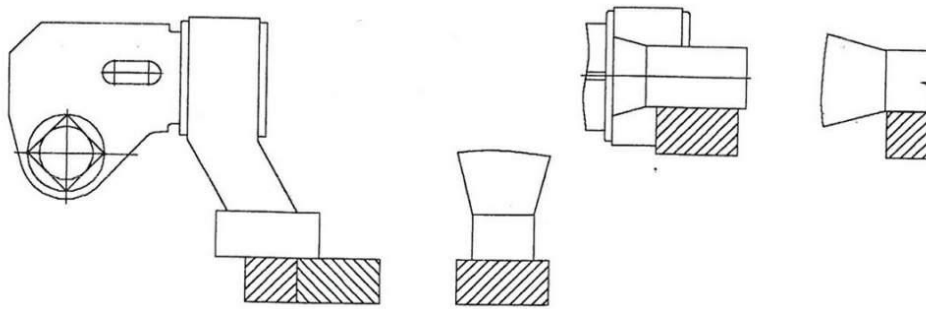

Voor een volledig oplegvlak van de steuninrichting zorgen!

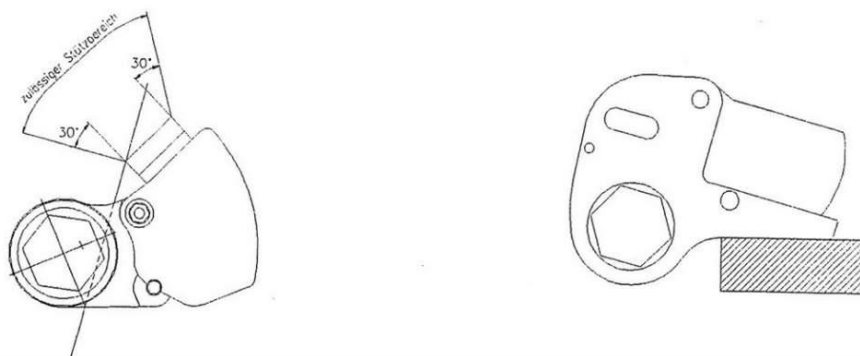

Afbeelding 2: Indien mogelijk vermijden:

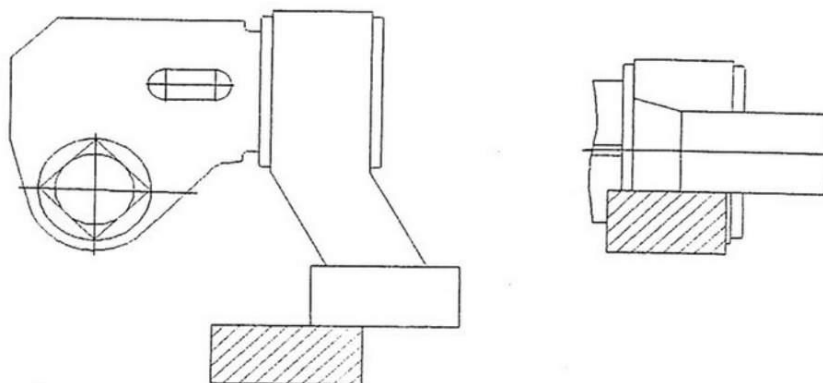

De optredende dwars- en buigkrachten worden heel hoog en vormen een belasting voor het apparaat en de toebehoren.

Abbeelding 3: Ontoelaatbare omstandigheden voor de steuninrichting:

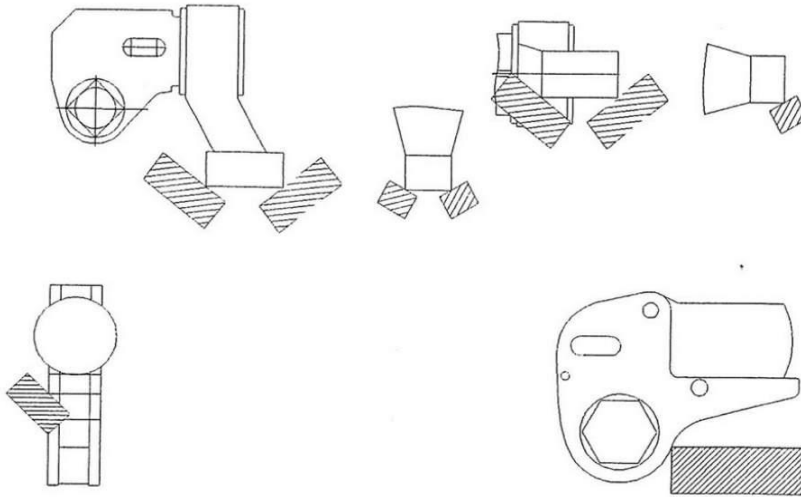

Als het oplegvlak van de steuninrichting puntvormig tegen een schuin oppervlak aan ligt, kan dit een sterke kracht uitoefenen die de steuninrichting van het apparaat weg kan schuiven en eventueel een breekgevaar voor de toebehoren van het apparaat kan vormen.

Attentie! Gevaar voor ongevallen!

4. Algemeen

Deze richtlijnen gelden zowel voor de stand van de steuninrichting op het niveau van het apparaat (I) als 30°, 60° en 90° in de richting van de schroefas gedraaid (II-IV).

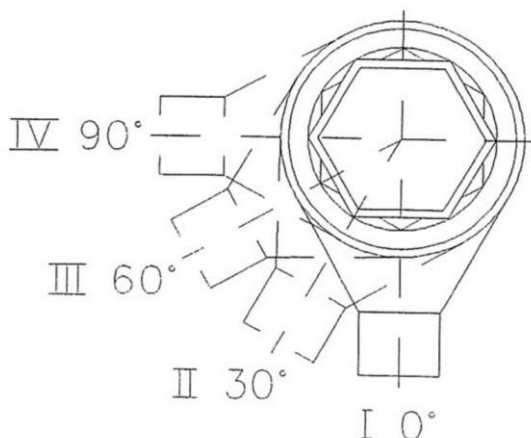

Aanwijzing:

Steuninrichting uitsluitend vaststeken zoals in afbeelding 1 weergegeven!

De in de steuninrichting aangebrachte borging mag niet verwijderd worden!

De steunarm en de steunvoet mogen niet verder gewijzigd worden dan de door ons aangegeven afmetingen!

Zonodig contact opnemen met onze technische afdeling en hierbij de situatie nauwkeurig tekenen en beschrijven.



... a successful
connection!

Maschinenfabrik Wagner GmbH & Co. KG
Birrenbachshöhe · 53804 Much · Germany

Tel. nationaal: (02245) 62-0
Fax nationaal: (02245) 62-66
Phone international: +49 (0)2245 62-10
Fax international: +49 (0)2245 62-22

info@plarad.com · www.plarad.com

Herdruk en kopieën, ook als uittreksel, slechts met
voorafgaande schriftelijke toestemming. Wijzigingen
voorbehouden. Voor druk- en informatiefouten zijn wij niet
aansprakelijk.
Stand: 11/2013

D50-000-1-09200

9_BA_LT_NLD_1.0_69795