

Elektrisches Hydraulikaggregat XB 3,5-Z

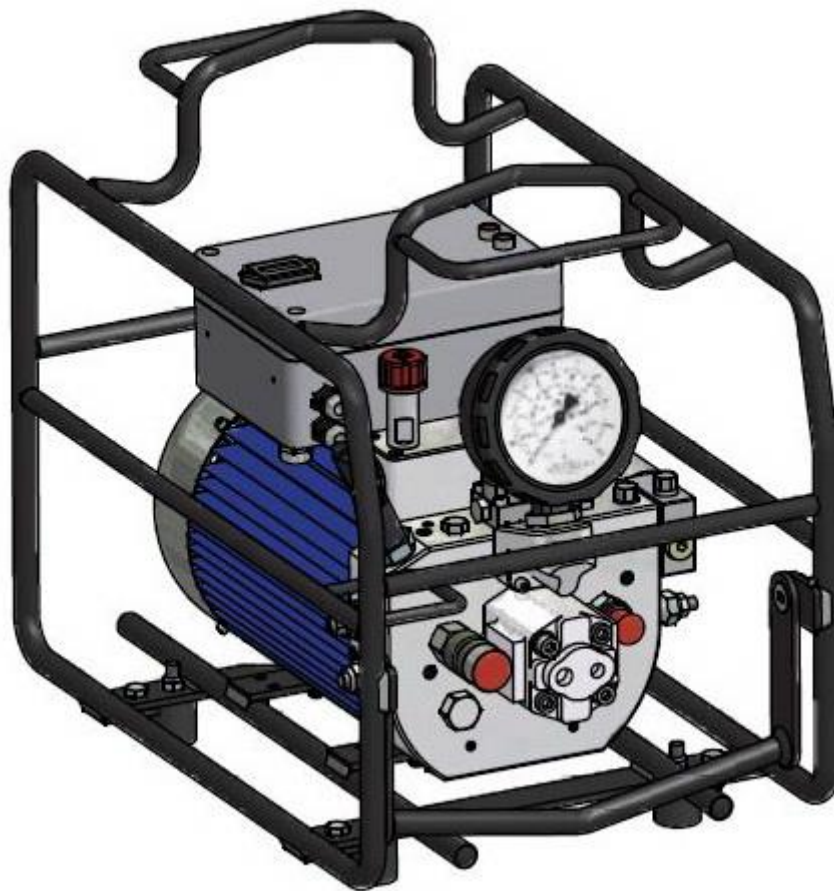

Betriebsanleitung



Inhalt

1. Hersteller	3
2. Hinweise	3
2.1. CE-Kennzeichnung	3
2.2. Richtlinien	3
2.3. Allgemeine Hinweise	3
2.4. Allgemeine Sicherheitshinweise	3
2.5. Anschlagpunkte	4
2.6. Produktidentifikation	4
2.7. Symbole und Warnhinweise	4
3. Beschreibung des Verfahrens	5
4. Produktinformationen	5
4.1. Bestimmungsgemäße Verwendung	5
4.2. Nicht-bestimmungsgemäße Verwendung	5
4.3. Mitgeltende Betriebsanleitungen	5
5. Lieferumfang	6
5.1. Verbrauchsmaterial	6
6. Technische Daten	6
7. Funktionsbeschreibung	6
7.1. Inbetriebnahme	6
7.2. Betrieb	8
7.3. Wartungshinweise	8
7.4. Signalleuchten Steuerungsgehäuse	9
8. Anleitung zur Entsorgung	10

1. Hersteller

Maschinenfabrik Wagner GmbH & Co. KG
53804 Much, Deutschland
+49 (02245) 62-0

2. Hinweise

2.1. CE-Kennzeichnung

Die Produkte tragen die CE-Zeichnung. Durch die Konformitäts-Erklärung wird sichergestellt, dass die Produkte den Sicherheitsrichtlinien der Europäischen Union entsprechen.

2.2. Richtlinien

Das Produkt erfüllt die EG-Maschinenrichtlinie 2006/42/EG.

2.3. Allgemeine Hinweise

- Sie finden auf dieser Seite wichtige Hinweise zum Betrieb, Aufstellungsort und Anschluss des Aggregates. Lesen Sie diese Hinweise sorgfältig durch, bevor Sie das Aggregat in Betrieb nehmen.

Bevor Sie das Hydraulikaggregat benutzen, beachten Sie bitte unbedingt die Anweisungen in dieser Anleitung. Der Gesetzgeber fordert, dass wir Ihnen wichtige Hinweise für Ihre Sicherheit geben und Sie darauf hinweisen, wie Sie Schäden am Aggregat vermeiden.

Wenn Sie diese Anleitung nicht beachten, haftet die Maschinenfabrik Wagner nicht für Schäden, die aus fahrlässiger oder vorsätzlicher Missachtung der Anweisungen in dieser Anleitung entstehen.

- Die Bedienungsanleitung ist Bestandteil des Aggregates. Sie ist jederzeit in Aggregatenähe bereitzustellen. Das genaue Beachten dieser Anleitung ist Voraussetzung für den bestimmungsgemäßen Gebrauch und die richtige Bedienung.
- Die Sicherheit für den Bedienenden und ein

störungsfreier Betrieb des Aggregates sind nur gewährleistet bei der Verwendung von Original Plarad-Komponenten. Dies gilt sowohl für Aggregateteile als auch für Ersatzteile

- Werden andere Komponenten verwendet, kann die Maschinenfabrik Wagner keine Gewährleistung für den sicheren Betrieb und die sichere Funktion übernehmen. Alle Ansprüche wegen hierdurch entstandener Schäden sind ausgeschlossen.
- Die Maschinenfabrik Wagner ist für die Aggregate im Hinblick auf Sicherheit, Zuverlässigkeit und Funktionsfähigkeit nur verantwortlich, wenn Montage, Neueinstellungen, Änderungen, Erweiterungen und Reparaturen durch die Maschinenfabrik Wagner oder durch die von der Maschinenfabrik Wagner dazu autorisierten Stellen ausgeführt werden und wenn das Hydraulikaggregat in Übereinstimmung mit der Bedienungsanleitung verwendet wird. Dazu gehört insbesondere das Verbot, das Aggregat zu verändern, um es anderen Verwendungen zu erschließen.
- Bitte beachten Sie, dass Ihr Produkt in Details von Abbildungen und technischen Daten in der Betriebsanleitung abweichen kann.
- Die in dieser Betriebsanleitung enthaltenen Informationen entsprechen dem Stand bei Drucklegung. Wir behalten uns jedoch das Recht vor, jederzeit und ohne Vorankündigung Änderungen durchzuführen.

2.4. Allgemeine Sicherheitshinweise

- Bei Betrieb des Aggregates sind die am Einsatzort geltenden Gesetze und Vorschriften zu beachten. Im Interesse eines sicheren Arbeitsablaufes sind Betreiber und Anwender für die Einhaltung der Vorschriften verantwortlich.
- Der Anwender hat sich vor jeder Anwendung des Aggregates von der sicheren Funktionsfähigkeit und dem ordnungsgemäßen

Zustand des Aggregates zu überzeugen.

- Der Anwender muss mit der Bedienung des Aggregates vertraut sein.
- Vor Inbetriebnahme sind Aggregat und Leitungen auf Beschädigungen zu überprüfen. Beschädigte Leitungen und Steckvorrichtungen müssen von entsprechendem Fachpersonal sofort ersetzt werden.
- Bei Verwendung einer Verlängerungsleitung mit geringem Querschnitt und großer Länge kann ein Spannungsabfall entstehen, der sich nachteilig auf den Anlauf des Motors auswirkt. Es dürfen nur Verlängerungsleitungen mit einem Mindestquerschnitt von 1,5mm² für Netzspannung 230V, 2,5mm² für Netzspannung 100/110V verwendet werden.

Verwenden Sie im Freien nur dafür zugelassene und entsprechend gekennzeichnete Verlängerungskabel.

- Bei allen Reparatur- und Instandhaltungsarbeiten muss grundsätzlich der Netzstecker aus der Steckdose gezogen werden.
- Der Bediener darf nur bei ausgeschaltetem Aggregat an-/abkuppeln, da es sonst zu Beschädigungen kommen und Druckmedium austreten kann. Augenverletzungen und Verbrennungen können die Folge sein. Bei Kontakt ist das mitgelieferte MSDS (Material-Sicherheits-Datenblatt des Betriebsstoffes) zu beachten.

2.5. Anschlagpunkte

Beim Transportieren am Kran oder Ähnlichem ist das Aggregat an dem in Bild 1 gekennzeichneten Anschlagpunkt zu befestigen.



Bild 1

2.6. Produktidentifikation

Das Aggregat ist durch das Typenschild gekennzeichnet. Das Typenschild ist auf dem Deckel des Steuerungsgehäuses – siehe Bild 2.

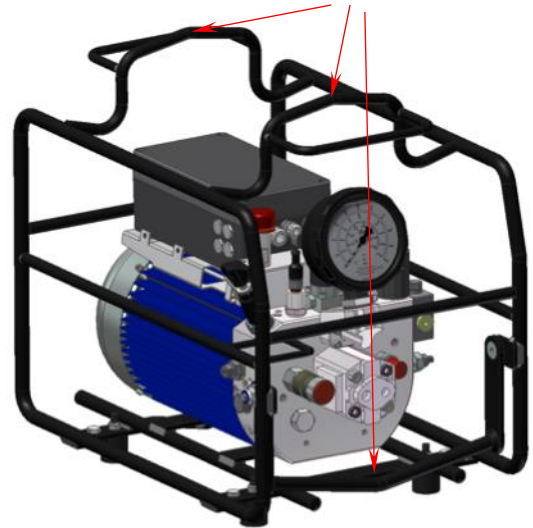

Bild 2

2.7. Symbole und Warnhinweise



- CE-Kennzeichnung

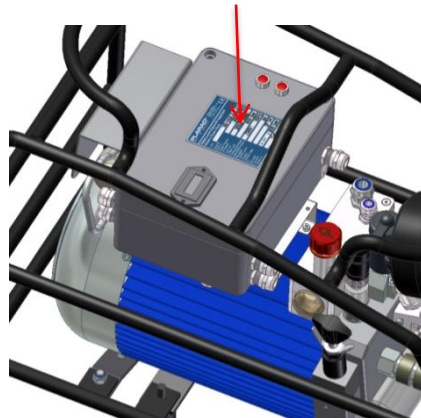

- Montage- und Gebrauchsanweisung beachten



- Gehörschutz tragen



- Augenschutz benutzen



- Achtung besonderer Hinweis



- Warnung vor gefährlicher elektrischer Spannung



- Warnung vor heißer Oberfläche



- Servicesiegel mit Hinweis zur nächsten Überprüfung



- WEEE Recycling-/Entsorgungs-Anweisung

3. Beschreibung des Verfahrens

Mit dem Hydraulikaggregat und angeschlossenen Drehmomentschraubern können Verschraubungen nach dem Drehmomentverfahren durchgeführt werden. Mit dem Hydraulikaggregat können ein oder zwei Drehmomentschrauber (Tandemanwendung) betrieben werden. Bei Tandemanwendung sind keine besonderen Einstellungen erforderlich. Alle Vorgehensweisen entsprechen der Verschraubung mit einem Drehmomentschrauber.

4. Produktinformationen

4.1. Bestimmungsgemäße Verwendung

Das Hydraulikaggregat ist für das Betreiben von Plarad Drehmomentschraubern zum Anziehen und Lösen von Schraubverbindungen nach dem Drehmomentverfahren vorgesehen. Seine Nutzung ist auf den gewerblichen Einsatz beschränkt.

4.2. Nicht-bestimmungsgemäße Verwendung

Das Hydraulikaggregat ist für den Betrieb im Innen- und Außenbereich bei Umgebungstemperaturen von -10° bis +50°C konzipiert. Bei Abweichungen ist mit dem Hersteller Rücksprache zu halten.

Das Hydraulikaggregat ist für den Betrieb mit Plarad Drehmomentschraubern geeignet, soweit die Bedingungen wie beschrieben erfüllt sind. Die Aggregate sind für den Betrieb am Festnetz sowie an mobilen Stromerzeugern geeignet, soweit die Bedingungen, wie in Kapitel 6 „Technische Daten“ beschrieben, erfüllt sind.

Eine andere oder darüber hinausgehende Benutzung gilt als nicht bestimmungsgemäß. Für hieraus resultierende Schäden haftet der Hersteller nicht. Das Risiko trägt allein der Betreiber/Anwender.

4.3. Mitgeltende Betriebsanleitungen

- BGR/GUV-R 194 Benutzung von Gehörschutz
- BGR 237, Regel für den sicheren Einsatz von Hydraulik-Schlauchleitungen
- Shell Tellus S 2 VX 15, PD/MSDS

5. Lieferumfang

- Hydraulikaggregat ölfüllt und betriebsbereit.
- BG-Regel 237: Hydraulik-Schlauchleitungen – Regeln für den sicheren Einsatz.

5.1. Verbrauchsmaterial

Die im Folgenden aufgeführten Teile sind im Lieferumfang enthalten.
Bitte bei Bedarf bestellen!

Filtereinsatz 10µm (falls vorhanden)
Hydrauliköl 1l Shell Tellus S2 VX 15
Hydrauliköl 5l Shell Tellus S2 VX 15

6. Technische Daten

Maximaler Betriebsdruck 800bar

XB 3,5

L x B x H (mm)	ca. 500 x 343 x 465 mm
Volumenstrom	10 bis 800 bar 3,0l/min
Netzanschluss	siehe Typenschild, Bild 2
Gewicht	36 kg
Schalldruckpegel (800bar)	88 dB(A)* 1m

* beim Arbeiten mit dem Aggregat verringert sich der Schallpegel pro einen Meter Abstand um jeweils 6 dB(A)

Hinweis über Einsatztemperaturen:
Beim Betrieb unter -5°C kann es erforderlich sein,

das Aggregat mehrfach zu starten bis der Motor läuft.

Mindestanschlussleistung für mobile Stromerzeuger 4kVA.

7. Funktionsbeschreibung

7.1. Inbetriebnahme



Achtung!

Gemäß BGR/GUV-R 194 ist beim Betrieb der Aggregate und Abstand zum Bediener von kleiner 2 m Gehörschutz nach DIN EN 458 zu tragen.



Achtung!

Das Aggregat kann bei hoher Umgebungstemperatur und längerem Betrieb Oberflächentemperaturen von bis zu 80°C erreichen.



Achtung!

Sicheren Stand gewährleisten.



Achtung!

Vor Inbetriebnahme und während des Betriebes ist das Aggregat regelmäßig auf Undichtigkeiten zu prüfen und auf Druckverlust zu achten.

- Ölstand prüfen.



Achtung!

Bei der Ölstandsprüfung auf waagerechte Position des Aggregates achten.

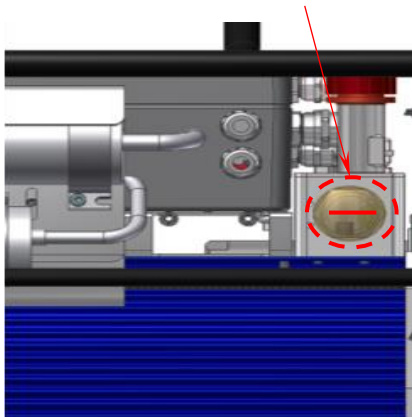

Achtung!

Es ist bei dem 3Ph-Aggrgat auf die Drehrichtung zu achten. Siehe Drehrichtungspfeil auf dem Lüftergehäuse.
Mit Blickrichtung von hinten auf das Lüfterrad links herum. (gegen den Uhrzeigersinn)
Bei falscher Drehrichtung Phasenwender im Netzstecker drehen.



Achtung!

Die Netzanschlussleitung vor Anschluss auf mögliche Beschädigung überprüfen.

- Netzverbindung des Hydraulikaggregates herstellen.

Nach Herstellen der Netzverbindung werden die Betriebsstunden am Aggregat angezeigt

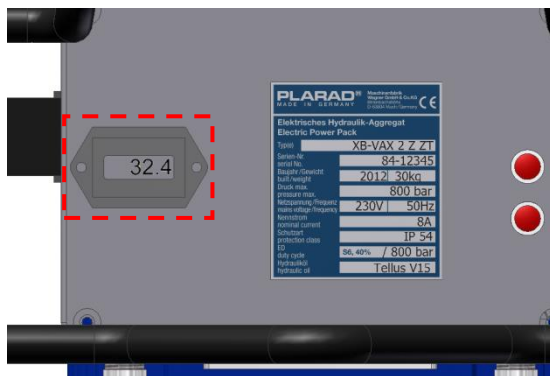

Die Hydraulikschläuche mit dem Aggregat

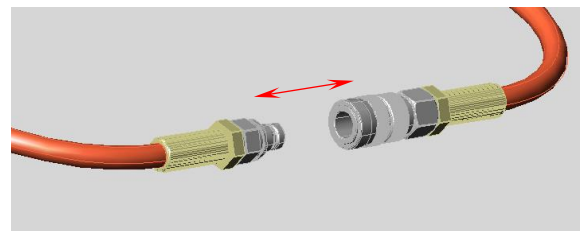

- Durch Betätigen der Taste „ON“ wird das Aggregat gestartet.



Achtung!

Die Ventile und die Fernbedienung führen Netzspannung.



Achtung!

Angegebene Netzspannung auf dem Typenschild beachten.



- Die Taste „ON“ ca. 30 Sekunden gedrückt halten, dabei werden die Hydraulikschläuche entlüftet.
- Das Aggregat mit der Taste „OFF“ ausschalten.

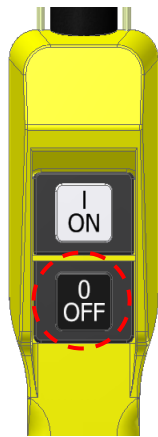

- Den Drehmomentschrauber anschließen.
- Anschließend das Aggregat mit der Taste „ON“ einschalten.
- Taste „ON“ der Fernbedienung gedrückt halten und am Druckeinstellventil den benötigten Hydraulikdruck einstellen.

Druckeinstellventil

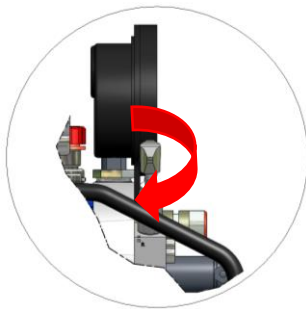

Manometer



- Der einzustellende Druck ist der Drehmomenttabelle des Drehmomentschraubers zu entnehmen.
- Der Druck wird am Manometer des Aggregates abgelesen.

7.2. Betrieb

Taste „ON“ betätigt > Schrauber fährt vor

Taste „ON“ nicht betätigt > Schrauber fährt zurück

Taste „OFF“ betätigt > Aggregat schaltet aus
Nachdem der Druck für das benötigte Drehmoment aus der Drehmomenttabelle des Drehmomentschraubers wie beschrieben eingestellt wurde:

- Taste „ON“ drücken und halten bis der Schrauber nicht mehr dreht.
- Taste „ON“ loslassen und warten bis der Schrauber über das Ratschensystem zurückgefahren ist.
- Dieser Vorgang wird so lange wiederholt, bis der Schrauber sich nach erneutem Drücken der Taste „ON“ nicht mehr dreht und der voreingestellte Druck erreicht ist.
- Der Verschraubungsvorgang ist abgeschlossen.

Nach Abschaltung des Aggregates über die Taste „OFF“ stehen die Schläuche noch unter Druck. Um die Schläuche vom Aggregat abkuppeln zu können, müssen diese durch Drücken der schwarzen Kappe am Magnetventil entlastet werden.

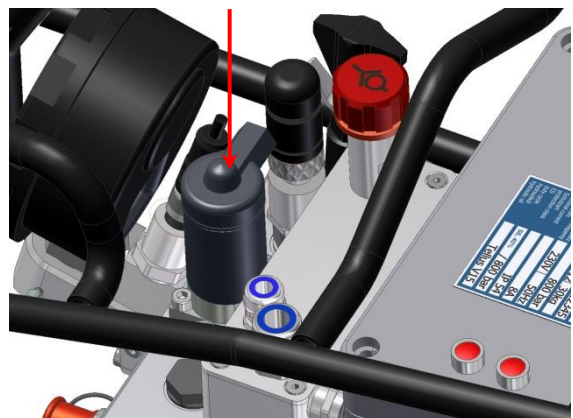

7.3. Wartungshinweise

- Der Ölstand des Aggregates ist regelmäßig zu prüfen, besonders zu Beginn der Arbeit.
- Einen Ölwechsel empfehlen wir nach 150 Betriebsstunden, spätestens jedoch nach einem Jahr.
- Kupplungen und Nippel des Aggregates, der Schläuche und der Drehmomentschrauber sind sauber zu halten. Vor dem Verbinden, Kupplung und Nippel mit einem Lappen säubern.
- Kupplungen und Nippel bei Transport und Lagerung mit den Verschlusskappen verschließen.

7.4. Signalleuchten Steuerungsgehäuse

Signalleuchte 1

Signalleuchte 2

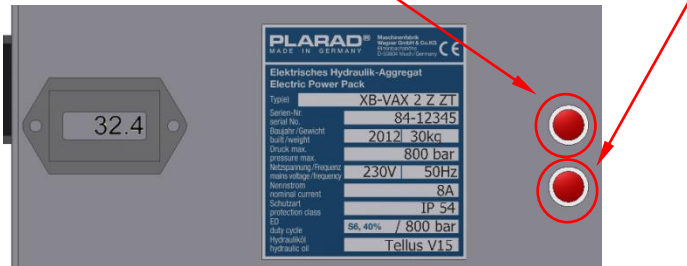

Die Signalleuchte 1 signalisiert Störungen an den Grundfunktionen des Aggregates.

Blinkfrequenz	Ursache	Abhilfe
----- 1x blinken- Pause	Temperaturschutz – Maximaltemperatur erreicht >90°C Thermofühler hat angesprochen	Aggregat abkühlen lassen
-- -- -- -- -- 2x blinken- Pause	Falsches Programm eingestellt Schalterstellung größer als Position 7 am Codierschalter S1 auf der Steuerungsplatine	Das Programm ist werkseitig richtig eingestellt. Die Programmeinstellung muss nur bei einem Platinenwechsel erfolgen.

Die Signalleuchte 2 (Versorgungsnetzüberwachung) signalisiert Störungen der Versorgungsspannung

Blinkfrequenz	Ursache	Abhilfe
----- Dauerlicht	Die Netzspannung ist außerhalb des Bereiches +30% bis –30% der Netznennspannung Diese Funktion ist nur aktiv wenn der Motor nicht läuft – Überwachung ohne Last	Stromabnahmestelle überprüfen
- - - - - 1x blinken- Pause	Die Stromaufnahme liegt über dem zulässigen Wert	Stromabnahmestelle überprüfen

8. Anleitung zur Entsorgung



Dieses Symbol weist darauf hin, dass das Produkt gemäß WEEE-Richtlinie (Richtlinie über Elektro- und Elektronik-Altgeräte) (2002/96/EC) und nationalen

Gesetzen nicht über den Hausmüll entsorgt werden darf. Dieses Produkt muss bei einer dafür vorgesehenen Sammelstelle abgegeben werden. Dies kann z. B. durch Rückgabe beim Kauf eines ähnlichen Produkts oder durch Abgabe bei einer autorisierten Sammelstelle für die Wiederaufbereitung von Elektro- und Elektronik-Altgeräten geschehen.

Informationen zu Sammelstellen für Altgeräte erhalten Sie bei Ihrer Stadtverwaltung, dem öffentlich-rechtlichen Entsorgungsträger, einer autorisierten Stelle für die Entsorgung von Elektro- und Elektronik-Altgeräten oder Ihrer Müllabfuhr.



... a successful
connection!

Maschinenfabrik Wagner GmbH & Co. KG
Birrenbachshöhe · 53804 Much · Germany

Tel. national: (02245) 62-0
Fax national: (02245) 62-66
Phone international: +49 (0)2245 62-10
Fax international: +49 (0)2245 62-22

info@plarad.com · www.plarad.com

Nachdruck und Kopie, auch auszugsweise, nur mit vorheriger schriftlicher Genehmigung. Änderungen vorbehalten. Für Druck- und Informationsfehler übernehmen wir keine Verantwortung.
Stand: 01/2017

D20-000-1-01202

1_BA_XB-Z_3,5_DEU_2.1_Liebherr_70100